

ARNY

▶ ВІДЕОДОМОФОН ARNY AVD-709MD



Швидкий старт

▶ ФУНКЦІОНАЛЬНІ МОЖЛИВОСТІ



Діагональ
7 дюймів



Фото і відео
відвідувачів



Детекція руху
по 1 каналу на вибір



Підтримка карт
пам'яті до 32 ГБ

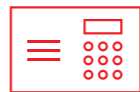

Підключення
до під'їзного
домофону *

* Потрібен модуль сполучення

▶ КОМПЛЕКТ ПОСТАВКИ



Монітор

Комплект кріплень

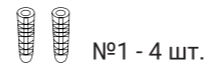

№1 - 4 шт.



№2 - 4 шт.

Конектори



5 шт.



2 шт.



1 шт.

Монтажна пластина

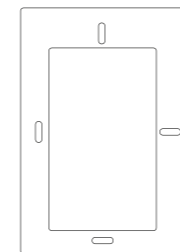

▶ КОНСТРУКЦІЯ ТА ОРГАНИ УПРАВЛІННЯ

1. Мікрофон
2. Дисплей
3. Індикатор живлення
4. Кнопки управління
5. Кнопка меню
6. Слот для карти пам'яті microSD
7. Монтажна пластина
8. Кабель живлення
9. Динамік

КНОПКИ УПРАВЛІННЯ

- ↔ Надіслати виклик на інший монітор.
- 👤 Подивитися зображення з панелей і камер.
- 🔑 Відкрити підключений замок.
- ☎ Почати / завершити зв'язок з відвідувачем.
У режимі навігації по меню – назад / скасування.

КНОПКА МЕНЮ

- ⬆ Натискання – виклик меню / введення.
- ⬆ ⬆ Вгору / вниз – навігація по меню.
У режимі перегляду: натискання – регулювання гучності, вгору – запис відео, вниз – запис фото.
- ⬆ Затиснення на 5 сек в режимі очікування – вимикання / вмикання монітора.
- ⬆ Затиснення на 5 сек в режимі перегляду – настройка зображення.

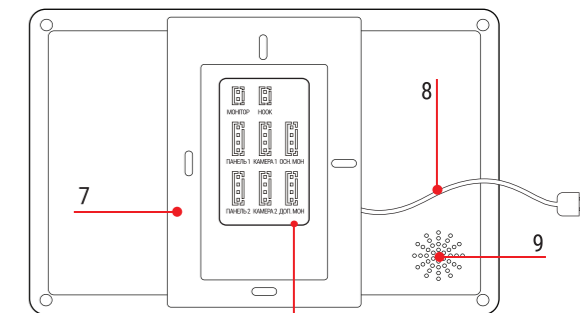
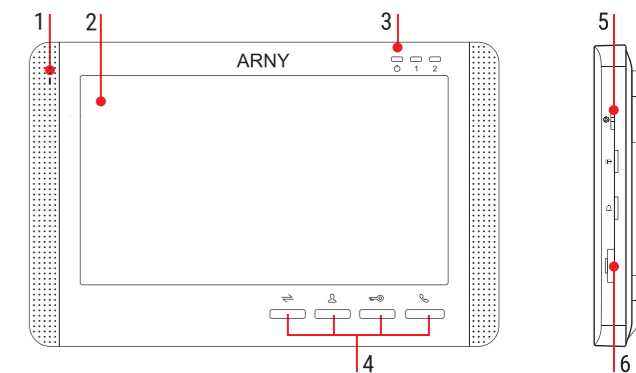

ПАНЕЛЬ КОМУТАЦІЇ

- МОНІТОР** Для зовнішнього монітора
- НООК** Для під'їзного домофону
- ПАНЕЛЬ1, ПАНЕЛЬ2** Для панелей виклику
- КАМЕРА1, КАМЕРА2** Для відеокамер і датчиків тривоги
- ОСН.МОН.** Для основного домофонного монітора в системі
- ДОП.МОН.** Для додаткового домофонного монітора в системі

УСТАНОВКА І ПІДКЛЮЧЕННЯ

ВАЖЛИВО: Обов'язково відключіть електроживлення перед установкою!

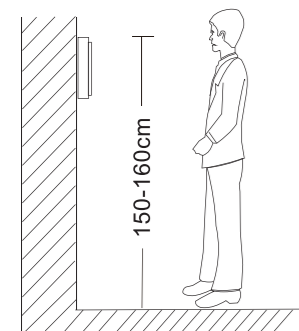
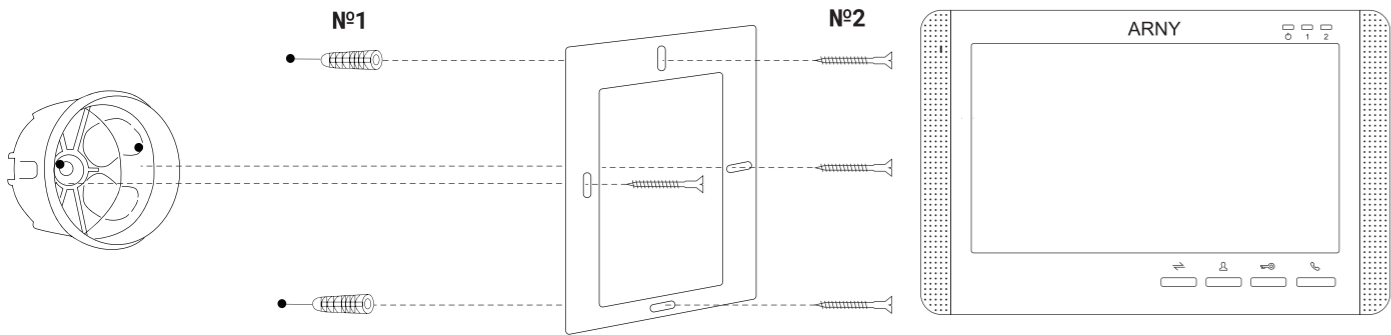

Рекомендована висота установки монітора 150-160 см

До монітора можна підключити до 2 панелей виклику і до 2 відеокамер.

Для підключення до під'їзного домофону використовуйте сумісний модуль сполучення. У разі підтримки прийому сигналу HOOK-модуль сполучення, рекомендується підключати роз'єм HOOK монітора до модуля.

ПРИЗНАЧЕННЯ ПРОВІДІВ

КОЛІР	ПРИЗНАЧЕННЯ
Червоний	DC 12В
Синій	Аудіо
Чорний	Земля
Жовтий	Відео

ПЕРШИЙ ЗАПУСК

- Подайте живлення на монітор.
- Індикатор живлення підсвітиться червоним, на екрані відобразиться заставка. Через 3-5 сек екран вимкнеться.
- Пролунає звуковий сигнал.
- Перейдіть в режим перегляду. Переконайтеся, що монітор приймає відеосигнал з панелі виклику.
- Ваш домофон готовий до роботи.

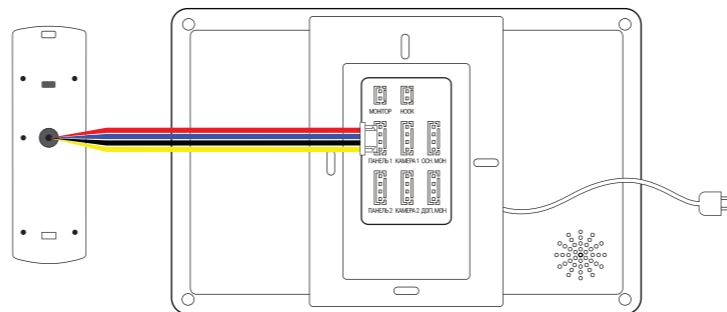

ТЕХНІЧНІ ХАРАКТЕРИСТИКИ

Розмір екрану	7 дюймів
З трубкою або Handsfree	Handsfree
Тип панелі, що підключається	4-дротова
Формат відеосигналу	CVBS
Мова меню	UA, RU, EN
Роздільна здатність відеосигналу	960x576
Запис відео	720x288 (25к/с)
Запис фото	720x228
Підключення панелей і камер	2+2
Тип управління	механічні кнопки
Роздільна здатність екрану	1024x600
Підтримка карт пам'яті	32 Гб
Детектор руху	1 канал
Колір корпусу	білий; чорний
Напруга живлення	220В (вбудований БП)
Габаритні розміри	200x130x22 мм
Тривожний вхід	2 тривожних NO/NC входи
Вихід HOOK	є
OSD меню	є
Інтерком	до 4 моніторів

ТЕХНІКА БЕЗПЕКИ

Будь ласка, бережіть себе! В процесі монтажу дотримуйтесь правил електробезпеки.

Роботи по установці і підключенню виробу довіряйте тільки кваліфікованому фахівцю.

! Не використовуйте пристрій в умовах за межами допустимих значень температури і вологості, зазначених в цьому посібнику.

! Рекомендується підключати домофон до мережі змінного струму 220В з використанням окремого захисного автоматичного вимикача.

! Не допускайте пошкодження пристрою та фізичного впливу на нього.

! Не використовуйте хімічно активні і абразивні миючі засоби для очищення виробу.

Пристрій слід зберігати у вентильованому приміщенні при температурі від -10°C до + 50°C і відносній вологості повітря до 95%.

Забороняється відкривати корпус пристрою. Діагностика і ремонт провадяться тільки в сертифікованому сервісному центрі



З детальною інформацією про пристрій і інструкцією по експлуатації ознайомтеся на нашому сайті arny.com.ua

Виробник залишає за собою право вносити зміни в конструкцію виробу без попереднього повідомлення. Реалізація товару здійснюється відповідно до діючих правил продажу товарів.

Дату виготовлення вказано на товарі, в серійному номері. Пристрій підлягає утилізації після втрати ним споживчих властивостей.